

# A750

高速形

回転数 50Hz : 1450min<sup>-1</sup> 60Hz : 1750min<sup>-1</sup>

K02インペラ

高速用

ブレードがシャフトの回転により、遠心力で広がる特殊設計。高性能インペラのK02形を採用しています。

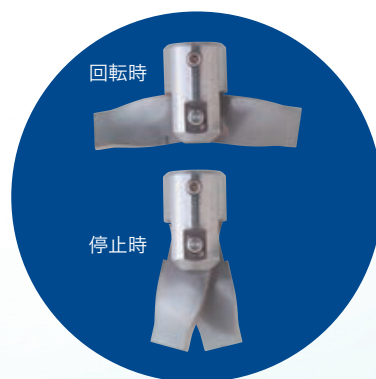

寸法図

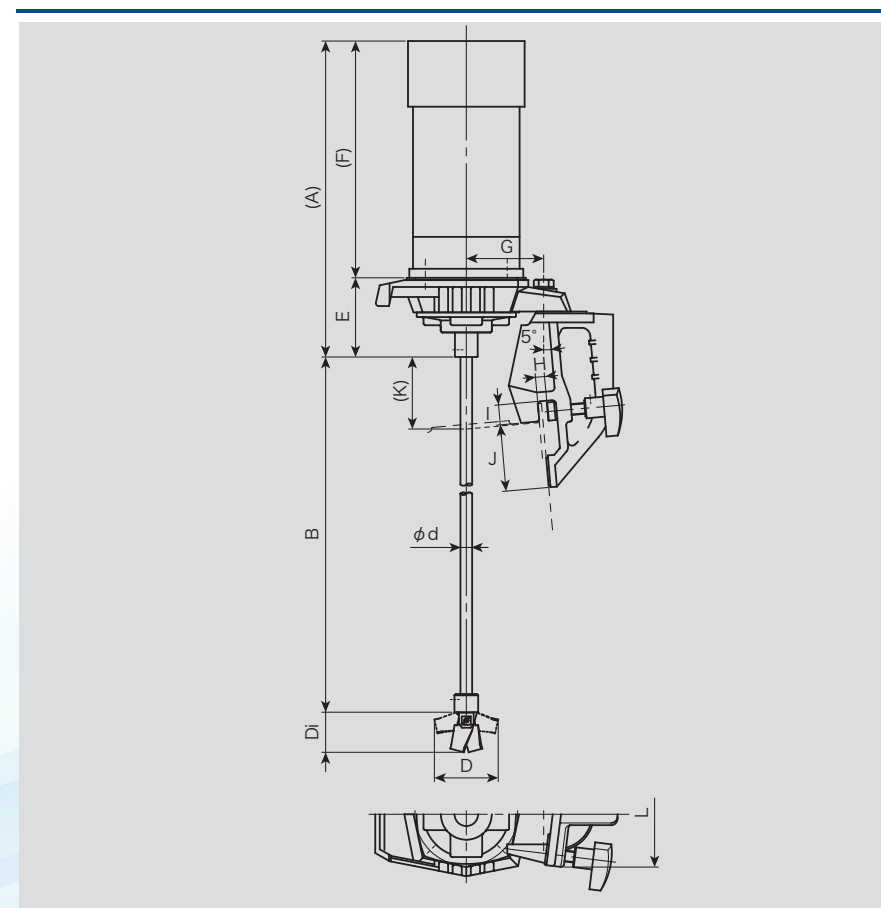

標準寸法表

形式	フレーム No.	モータ (kW)	寸法 (mm)														概算質量 (kg)		
			(A)	B	B-MAX (オプション)	φd	50Hz		60Hz		E	(F)	G	H (MAX)	I	J		(K)	L
							D	Di	D	Di									
A750	1	0.1A	(269)	760	960	13	80	49	70	44	87	(182)	85	10	22	73	(79)	115	10
		0.1B	(260)	760	960	13	80	49	70	44	87	(173)	85	10	22	73	(79)	115	10
	2	0.2A	(307)	800	1200	16	90	58	80	53	102	(205)	105	10	22	73	(76)	115	14
		0.2B	(277)	800	1200	16	90	58	80	53	102	(175)	105	10	22	73	(76)	115	14
		0.4B	(357)	800	1200	16	105	66	90	58	127	(230)	105	10	22	73	(51)	115	15

※表中、A・F 寸法はモータの銘柄によって多少異なります。 ※攪拌機質量はモータ、ミキシングシャフト、インペラを含んだ総質量です。

※標準塗装色はマンセル近似値 N5.5 です。モータの塗装色は、メーカー標準色となります。

※旧 AD510 の後継機です。