

# サタケマルチ A ミキサー

## 可変速形

標準攪拌翼：P36 インペラ(1段)

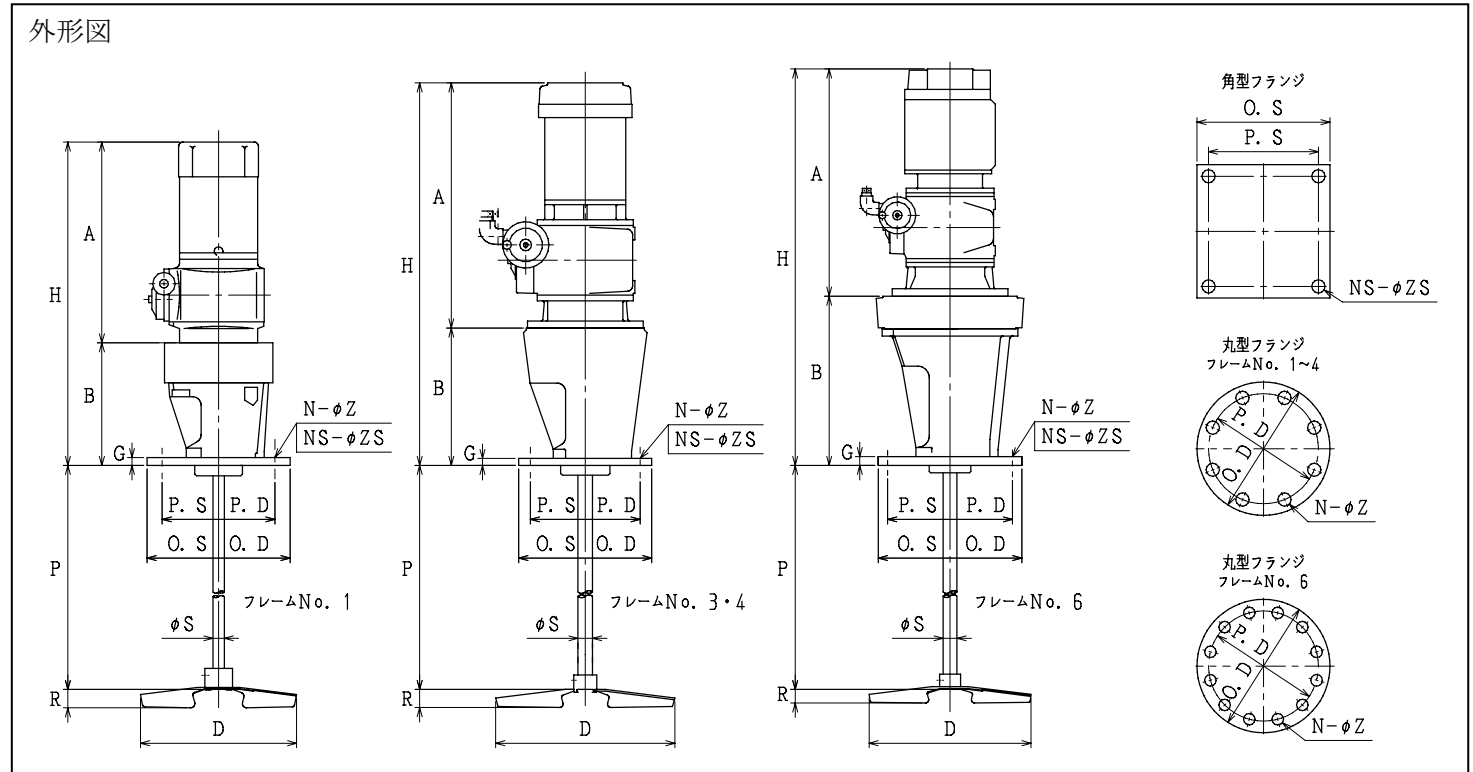

標準寸法表

フレーム No.	モータ動力 [kW]	寸法 [mm]														概算重量 [kg]		
		A	B	D	G	H	P	S	R	O.S	P.S	NS	ZS	O.D	P.D		N	Z
1	0.06	214	141	150	9	355	500	13	(17)	165	130	4	1	185	150	8	15	GNS
1	0.09	229	141	180	9	370	700	13	(24)	165	130	4	15	185	150	8	15	9.5
3	0.2	326	190	220	9	516	900	20	(24)	190	155	4	19	210	175	8	19	10.5
3	0.4	353	190	270	9	543	1100	20	(27)	190	155	4	19	210	175	8	19	24
4	0.75	423	237	310	12	660	1300	25	(32)	230	190	4	23	250	210	8	23	28
6	1.5	490	365	350	19	855	1500	30	(34)	310	270	4	23	330	290	8	23	51
6	2.2	516	365	380	19	926	1800	40	(44)	310	270	4	23	330	290	12	23	93
																		135

\*: 概算重量は減速機・ミキシングシャフト・インペラを含んだ総重量です。

\*: 表中、A寸法は標準ギヤードモータ3相200V全閉外扇屋外形の寸法です。A・Hの寸法および概算重量は減速機の銘柄・仕様によって異なります。

\*: P寸法は標準シャフト長さです。標準寸法以外のシャフト長さを選定される場合は、当社にご連絡ください。

サタケでは、つねに品質改善につとめていますので、製品の形や仕様が異なる場合があります。あらかじめご了承ください。