

サタケマルチ S ミキサー (S0~S2 シリーズ)

低速形 (ギヤ 3 段減速)

標準攪拌翼 : HR600 インペラ(1 段)

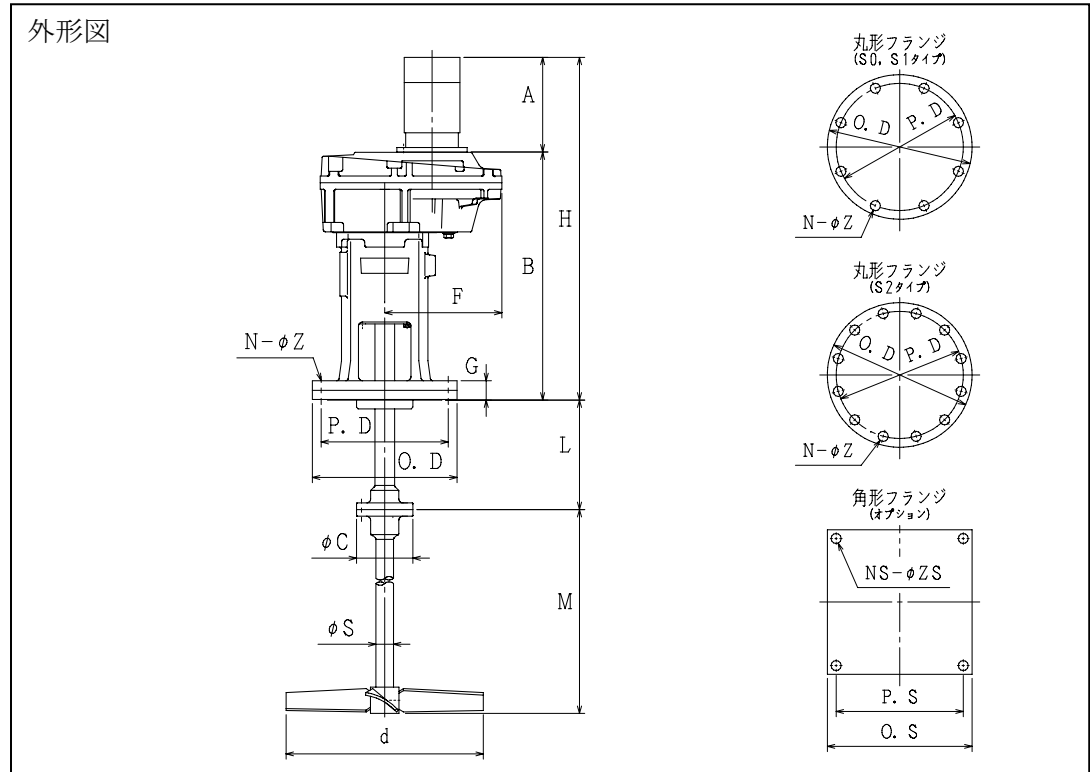

標準寸法表

シリーズ No.	モータ[kW]		寸法[mm]																	概算重量 [kg]
	4[P]	6[P]	O.D	P.D	N	Z	O.S	P.S	NS	ZS	A	B	ΦC	d	F	G	H	L	ΦS	
S2	0.2	-	330	290	12	23	330	290	4	23	250	566	129	-	267	44	818	250	40	75
	0.4	-									831						78			

*: 概算重量には、モータ・ミキシングシャフト・インペラの質量は含まれていません。

*: 表中、A・Hの寸法および概算重量は安川製全閉外扇屋外形モータにて算出しています。これらの値はモータの銘柄・仕様によって多少異なります。

*: d・M寸法は攪拌目的、容量、物性などによって異なりますので当社にて選定します。ご連絡ください。

サタケでは、つねに品質改善につとめていますので、製品の形や仕様が異なる場合があります。あらかじめご了承ください。