

## サタケポータブルミキサー

### A5□0 高・中・低速形 インバータ仕様

外形図

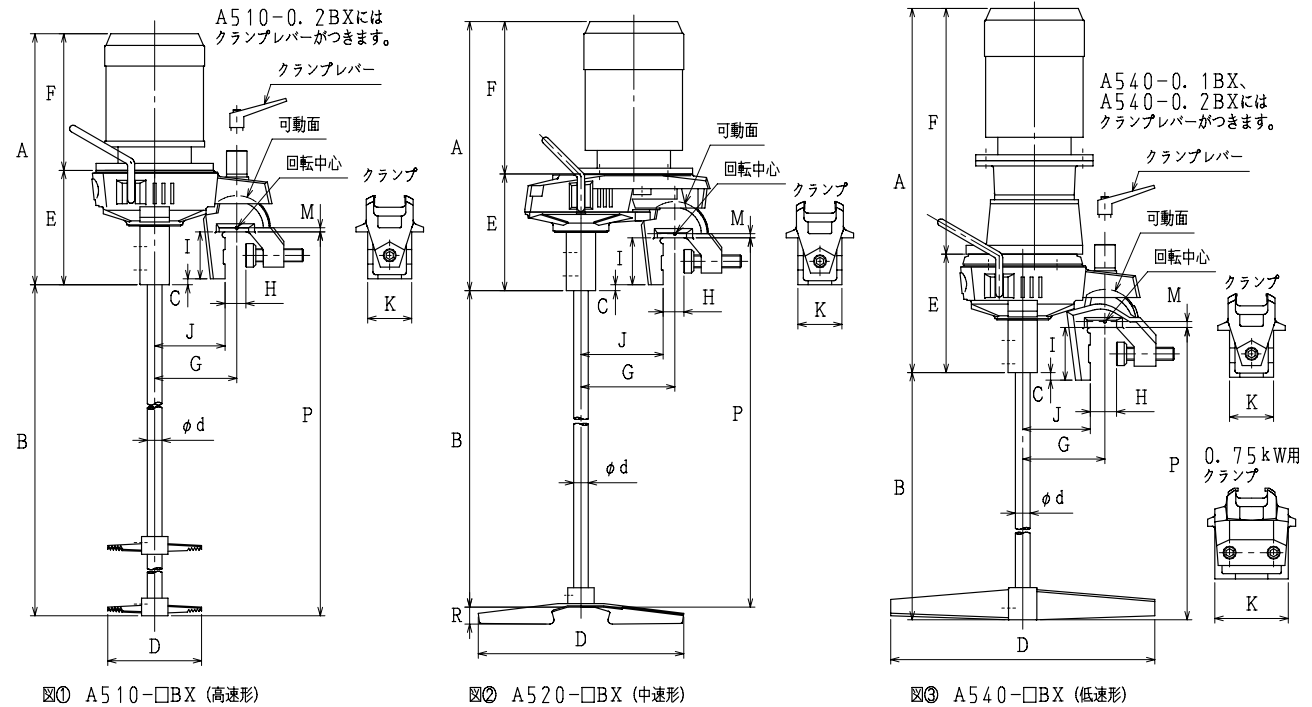

図① A510-□BX (高速形)

図② A520-□BX (中速形)

図③ A540-□BX (低速形)

標準寸法表

形式	図	モータ動力 [kW]	寸法[mm]														概算質量* [kg]	
			A*	B		C	d	D	E	F*	G	H	I	J	K	P		R
				標準	Max.*											標準		
A510-BX 高速形	①	0.2	348	950	(1200)	0	16	110	127	221	105	0~32	55	85	50	1005	-	15.3
		0.4	407	1190	(1440)	0	20	120	151	256	120	0~39	65	100	55	1255	-	23.2
		0.75	411	1425	(1675)	0	25	140	185	226	140	0~48	80	120	75	1505	-	33.5
A520-BX 中速形	②	0.2	347	950	(1200)	0	16	270	126	221	125	0~32	55	105	50	1005	(37)	15.3
		0.4	408	1190	(1440)	0	20	310	152	256	140	0~39	65	120	55	1255	(55)	22.2
		0.75	415	1425	(1675)	0	25	350	189	226	160	0~48	80	140	75	1505	(47)	35.5
A540-BX 低速形	③	0.1	472	950	(1200)	0	16	300	140	332	105	0~32	55	85	50	1005	-	18.6
		0.2	485	950	(1200)	0	16	350	140	345	105	0~32	55	85	50	1005	-	21.0
		0.4	599	1190	(1440)	0	20	400	200	399	140	0~48	80	120	75	1270	-	35.7
		0.75	588	1675	(1925)	13	25	450	202	386	140	0~58	90	115	125	1752	-	42.5

\*: 概算重量はモータ・ミキシングシャフト・インペラを含んだ総重量です。

\*: 表中、A・Fの寸法および概算重量はモータの銘柄・仕様によって多少異なります。

\*: B(Max.)寸法は、攪拌条件や据付条件等により異なります。標準寸法以外のシャフト長さを選定される場合は、当社にご連絡ください。サタケでは、つねに品質改善につとめていますので、製品の形や仕様が異なる場合があります。あらかじめご了承ください。