

サタケポータブルミキサー

A540 低速形

標準攪拌翼：L18 インペラ(1段)

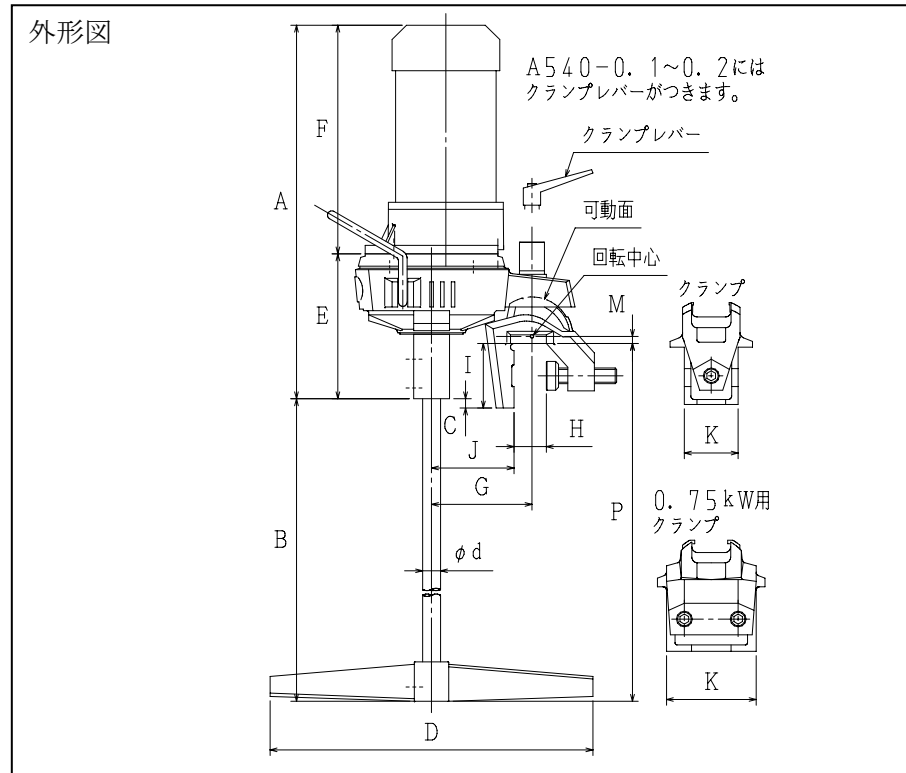

標準寸法表

モーター動力 [kW]	寸法[mm]													概算質量* [kg]	
	A*	B		C	d	D	E	F*	G	H	I	J	K		P 標準
0.1	309	標準	Max.*	0	16	300	140	169	105	0~32	55	85	50	1005	13.5
0.2	348	950	(1200)	0	16	350	140	208	105	0~32	55	85	50	1005	15.0
0.4	441	1190	(1440)	0	20	400	200	241	140	0~48	80	120	75	1270	25.0
0.75	493	1675	(1925)	13	25	450	202	291	140	0~58	90	115	125	1752	38.0

*: 概算重量はモーター・ミキシングシャフト・インペラを含んだ総重量です。

*: 表中、A・Fの寸法および概算重量はモーターの銘柄・仕様によって多少異なります。

*: B(Max.)寸法は、攪拌条件や据付条件等により異なります。標準寸法以外のシャフト長さを選定される場合は、当社にご連絡ください。

サタケでは、つねに品質改善につとめていますので、製品の形や仕様が異なる場合があります。あらかじめご了承ください。