

側面形攪拌機取り付けノズル

サタケマルチミキサー
(S0~S2シリーズ) 用

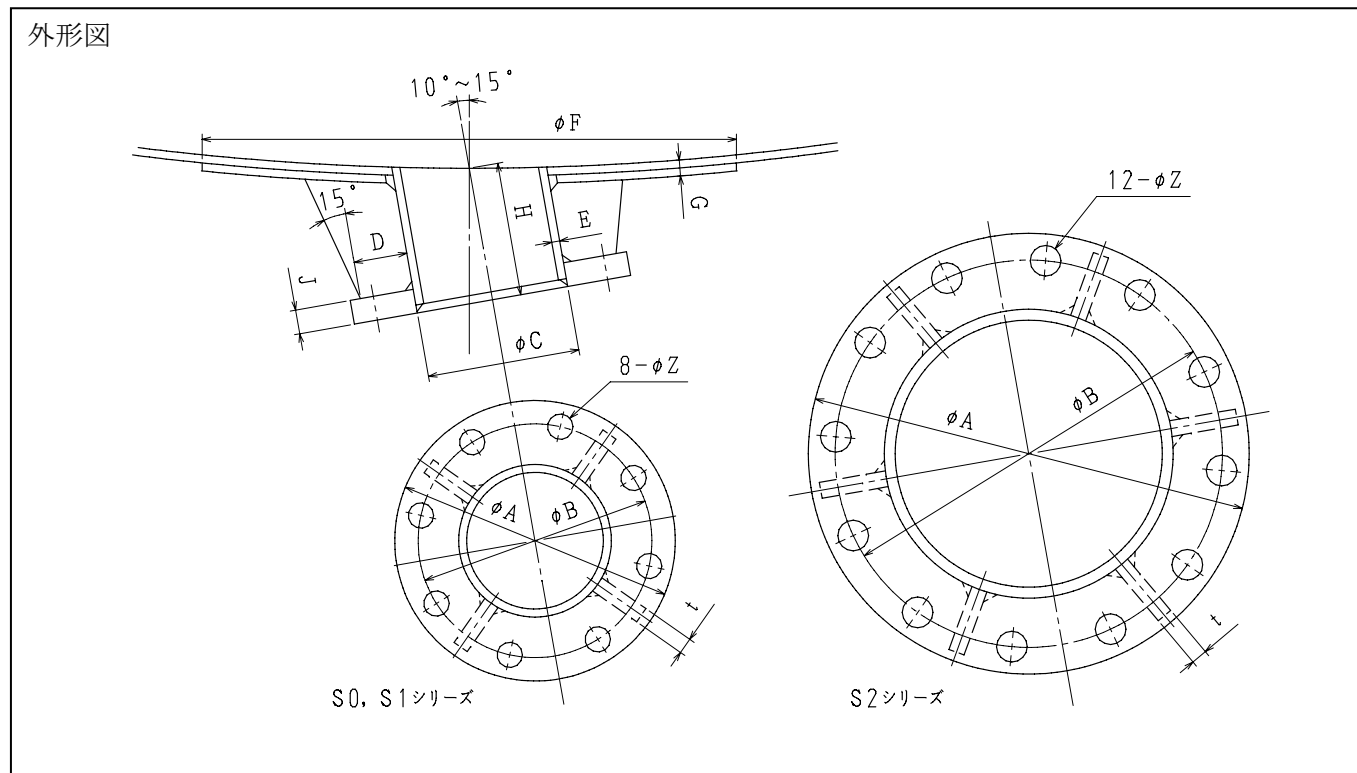

標準寸法表

シリーズ No.	ノズルサイズ	寸法[mm]										
		ΦA	ΦB	ΦC	D	E	ΦF	G	H	J	t	ΦZ
S0	100A	210	175	114.3	40	6	400	6	100	18	6	19
S1	150A	280	240	165.2	50	7.1	550	9	100	22	9	23
S2	200A	330	290	216.3	50	8.2	650	9	100	22	12	23