

サタケスーパーマグミキサー

底面形

標準攪拌翼：HS600 シリーズ

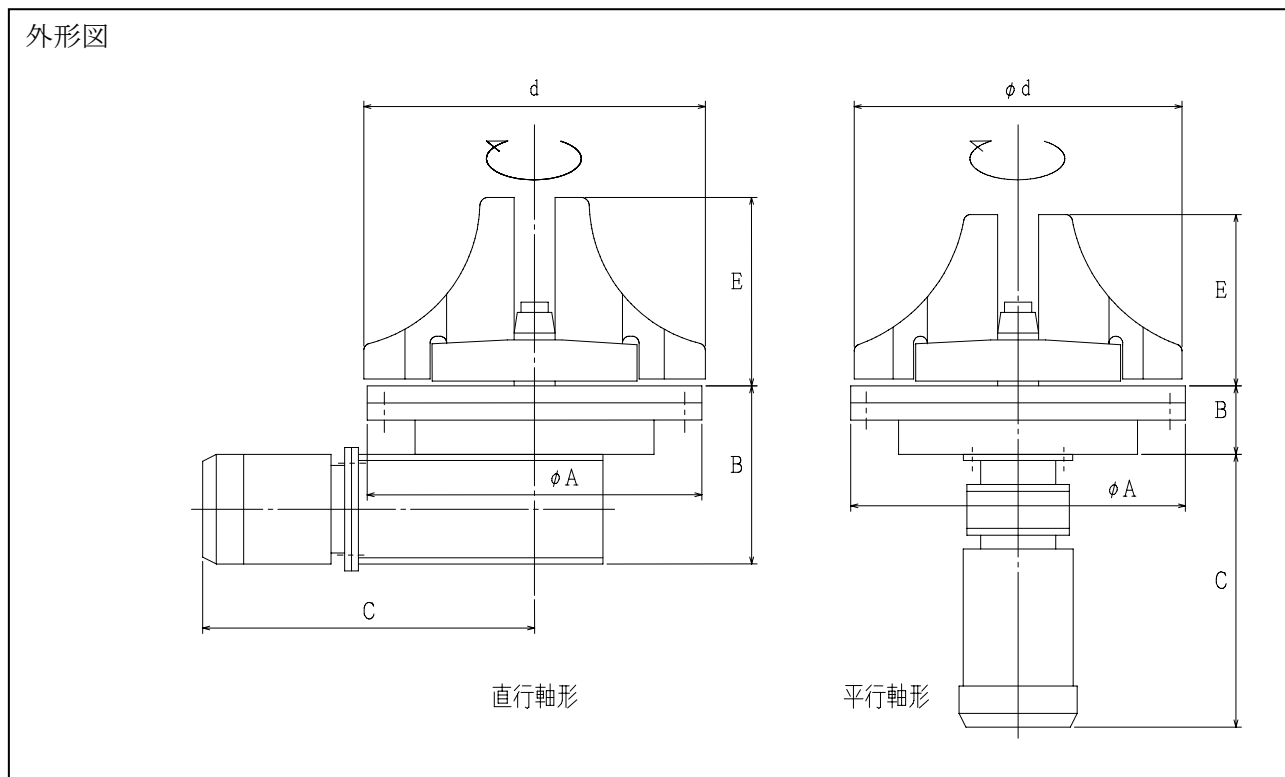

標準寸法表

フレーム No.	動力 [kW]	底面形(平行軸形)							底面形(直行軸形)						
		回転数 [min ⁻¹]	寸法[mm]					概算重量 [kg]	回転数 [min ⁻¹]	寸法[mm]					概算重量 [kg]
			d	A	B	C	E			d	A	B	C	E	
1	0.2	30~219	270~290	235	64	234	159	62	20~180	300~310	235	168	255	164	60
2	0.4	30~219	320~330	265	71	313	179	72	20~180	350~360	265	184	318	194	74
3	0.75	30~219	360~380	295	80	364	204	93	20~180	390~410	295	216	364	219	91
4	1.5	30~219	410~440	355	94	398	234	110	20~180	450~470	355	245	420	250	117
5	2.2	30~219	450~480	395	91	433	255	130	20~180	490~520	395	278	486	275	150

*: 翼径d寸法は攪拌目的および仕様(攪拌条件など)によって異なります。 *: A寸法は基本的に翼径d寸法に準じておりますが諸条件によって異なります。

*: 取り合い寸法および概算重量はモータ・減(変)速機およびフレーム構造によって異なります。

*: 槽内の材質は、SUS304(バフ研磨#400相当)が標準ですが、SUS316(L)や特殊材、EP処理等に対応します。

サタケでは、つねに品質改善につとめていますので、製品の形や仕様が異なる場合があります。あらかじめご了承ください。