

サタケマルチラインミキサー 立形

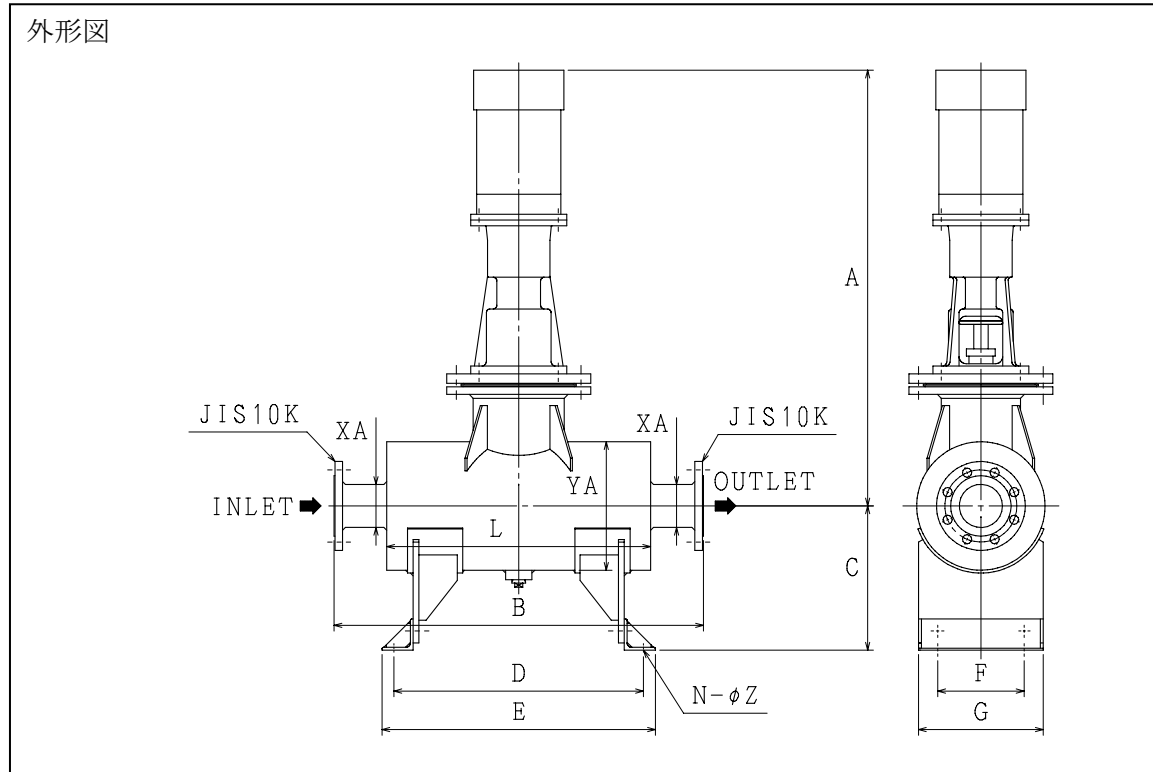

標準寸法表

フレーム No.	形式	寸法[mm]											容量 [L]	
		A	B	C	D	E	F	G	XA	N	Z	YA		L
1	MT14-MPR-0.4L	780	560	280	330	370	140	220	50A	4	12	200A	360	12
	MT14-MPR-0.75L	820	620	280	390	440	140	220	50A	4	15	200A	420	14
	MT14-MPR-1.5L	910	770	300	520	570	180	260	80A	4	15	250A	550	28
2	MT24-MPR-2.2L	1100	770	350	500	560	220	320	100A	4	19	300A	530	39
	MT24-MPR-3.7L	1000	770	380	500	560	300	400	100A	4	19	400A	530	63
	MT26-MPR-5.5L	1350	960	450	650	730	350	450	125A	4	24	450A	700	108
-	L76-MPR-7.5	1600	1130	450	780	860	350	450	150A	4	24	450A	830	127
	L76-MPR-11	1700	1100	550	740	820	450	550	150A	4	24	550A	800	185
	L78-MPR-15	1780	1410	550	980	1060	450	550	200A	4	24	550A	1050	243
	L78-MPR-18.5	2200	1290	650	880	980	580	700	200A	4	28	650A	930	303
	L78-MPR-22	2200	1510	650	1100	1200	580	700	200A	4	28	650A	1150	375

*:表中、A寸法は安川製IEC規格の全閉外扇フランジ形モータにて算出しています。この値はモータの銘柄・仕様によって多少異なります。

*:その他の寸法も、仕様によって異なることがあります。

軸封部は、グランドパッキンシール(P)およびメカニカルシール(M)を標準にしています。

サタケでは、つねに品質改善につとめていますので、製品の形や仕様が異なる場合があります。あらかじめご了承ください。